

# C200TS-24 à C270TS-9, C200TS-24, C210TS-21, C230TS-17

DLT 2703 avec moteur EU Stage V



**Pressions de service**  
7 à 24 bar



**Débits d'air**  
20 à 27 m³/min



**Puissances des moteurs**  
180 ou 224 kW



**Poids**  
3.500 kg

JUSQU'À  
**24  
BAR**

GERMAN  
ENGINEERING  
& DESIGN

LOW  
EMISSION  
ZONE

Conforme à la  
norme européenne  
antipollution V



## Applications

- ▶ Forage (consolidation de roches et de montagnes, forage de puits et géothermie)
- ▶ Ameublement du sol (lances à air comprimé)
- ▶ Assainissement de bâtiments et de ponts
- ▶ Projection de béton
- ▶ Projection/pulvérisation de peinture ; sablage et projection de glace carbonique
- ▶ Tir de câbles à fibres optiques
- ▶ Construction de pipelines
- ▶ Battage ; traction
- ▶ Rideaux de bulles, barrages anti-pollution et assainissement des lacs
- ▶ Opération de veille (alimentation en air de secours)

## Caractéristiques

Moteur Cummins fiable, régulé électroniquement (gamme QSB) ; équipé d'un système de post-traitement des gaz d'échappement (SCRT®), le compresseur respecte toutes les valeurs limites légales du niveau V conformément avec norme européenne antipollution V 2016/1628

Programme Mobile 5 : jusqu'à 5 ans de garantie sur l'ensemble de l'équipement, à l'exception du moteur.

Système SCRT® = catalyseur d'oxydation et filtre à particules diesel (DPF) en métal céramique ainsi que module SCR

Surcompression brevetée de l'air comprimé grâce au turbocompresseur supplémentaire

Poids en charge inférieur à 3.500 kg

4 grandes portes à deux battants à ouverture large à l'avant et sur les côtés en tôle d'acier résistant à la corrosion et zinguée avec solide revêtement par poudre.

Les éléments en tôle se vissent individuellement

Grand réservoir de diesel et d'urée (AdBlue)

Système de surveillance électronique du moteur et du compresseur et système SCRT®

Préfiltre à carburant de série avec séparateur d'eau

Soupape de réglage de la température de l'huile de série

Écran convivial

Gyrophare jaune

Interrupteur de batterie en standard

## Avantages

- ▶ Entretien du moteur comme par le passé (pas d'exigences plus élevées pour l'huile moteur et le diesel) ; l'installation peut être utilisée au 2e cycle de vie sans beaucoup d'efforts, même dans des pays où les émissions ne sont pas réglementées (déclassement)
- ▶ Sécurité de fonctionnement avec garantie
- ▶ Nettoyage du filtre à particules diesel (DPF) avec nettoyeur haute pression traditionnel possible, nécessite très peu d'entretien
- ▶ Faibles coûts de fonctionnement grâce à d'importantes économies de carburant (pouvant aller jusqu'à 30% par rapport aux compresseurs conventionnels)
- ▶ Mobile par camionnette ou tout-terrain de loisir. Contrôle de la cuve sous pression seulement tous les 5 ans. Seuls les freins à inertie sont nécessaires
- ▶ Maintenance facile et rapide et grande solidité même dans des conditions d'utilisation exigeantes ou Impacts sur l'environnement
- ▶ Peut facilement être échangé en cas de détériorations
- ▶ Fonctionnement continu sans interruption de production
- ▶ Grande fiabilité de fonctionnement grâce à l'arrêt automatique en cas de panne, par exemple : pression de l'huile moteur trop faible, température de l'eau de refroidissement trop élevée, température de l'air d'alimentation trop élevée, etc.
- ▶ Bonne durée de vie du moteur grâce à une séparation efficace des particules d'eau et de saleté
- ▶ Grande fiabilité, stabilité et puissance grâce à une température de fonctionnement optimale et une formation réduite de condensats
- ▶ Utilisation rapide et simple : ajustement de la pression de service par paliers de 0,1 bar ; affichage des erreurs individuelles ; diagnostic rapide des erreurs
- ▶ Affichage optique supplémentaire en cas d'avertissement et de panne
- ▶ Protection de l'entreprise contre une mise en marche involontaire

## Économies potentielles de carburant

En se basant sur des conditions normales d'utilisation sur des chantiers et sur une période d'utilisation de 10.000 heures de fonctionnement, des économies de diesel pouvant aller jusqu'à 30 % peuvent être réalisées sans problème en comparaison avec les compresseurs traditionnels. Cela se traduit par jusqu'à 20% des frais totaux du cycle de vie. **L'avantage pour vous : des économies significatives sur les coûts !**

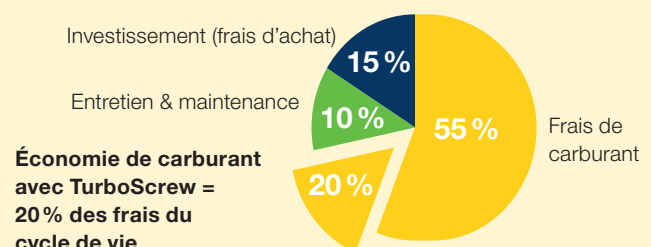

# C200TS-24 à C270TS-9, C200TS-24, C210TS-21, C230TS-17

DLT 2703 avec moteur EU Stage V

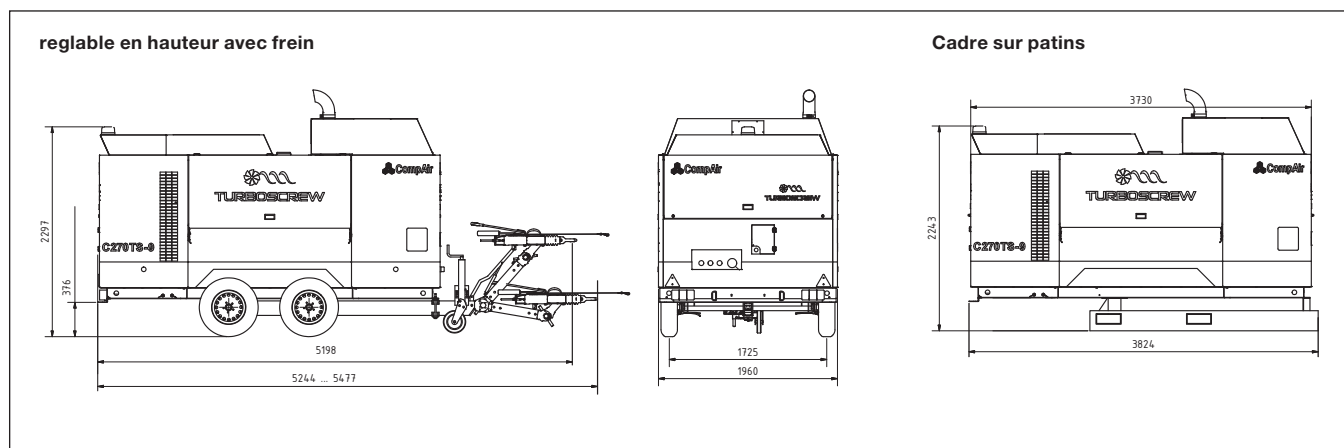

## Caractéristiques techniques

JUSQU'À  
**24**  
BAR

| Gamme   | Type                | DLT 2703                         |                           |            |           |            |            |            | DLT 2703 HP                   |            |                           |            |  |
|---|---------------------|----------------------------------|---------------------------|------------|-----------|------------|------------|------------|-------------------------------|------------|---------------------------|------------|--|
|   |                     | C200 TS-14                       | C210 TS-12                | C220 TS-10 | C230 TS-9 | C240 TS-14 | C250 TS-12 | C260 TS-10 | C270 TS-9                     | C200 TS-24 | C210 TS-21                | C230 TS-17 |  |
| Débit d'air de service <sup>1)</sup>                        | m <sup>3</sup> /min | 20                               | 21                        | 22         | 23        | 24         | 25         | 26         | 27                            | 20         | 21                        | 23         |  |
| Pression de service   | bar                 | 6-14                             | 6-12                      | 6-10       | 6-8,6     | 6-14       | 6-12       | 6-10       | 6-8,6                         | 14-24      | 14-21                     | 14-17      |  |
| Moteur  |                     | GD-M2 (Cummins QSB6.7 + SCRT)    |                           |            |           |            |            |            | GD-M2 (Cummins QSB6.7 + SCRT) |            |                           |            |  |
| Norme d'émission  |                     | Norme européenne antipollution V |                           |            |           |            |            |            |                               |            |                           |            |  |
| Cylindres   |                     | 6                                |                           |            |           |            |            |            |                               |            |                           |            |  |
| Système de refroidissement                                  |                     | Refroidissement par eau          |                           |            |           |            |            |            |                               |            |                           |            |  |
| Puissance moteur installée                                  | kW                  |                                  | 180                       |            |           |            | 224        |            |                               | 224        |                           |            |  |
| Vitesse moteur à vide/en charge                             | 1/min               |                                  | 1200-2400                 |            |           |            |            |            |                               |            |                           |            |  |
| Réservoir de carburant                                      | l                   |                                  | 350                       |            |           |            |            |            |                               |            |                           |            |  |
| Poids en service <sup>2)3)</sup>                            |                     |                                  | 3300                      |            |           |            | 3340       |            |                               | 3360       |                           |            |  |
| - réglable en hauteur avec frein                            | kg                  |                                  | 3300                      |            |           |            | 3340       |            |                               | 3360       |                           |            |  |
| Dimensions long.xlarg.xhaut. réglable en hauteur avec frein | mm                  |                                  | 5198 - 5424 x 1960 x 2701 |            |           |            |            |            |                               |            | 5198 - 5424 x 1960 x 2701 |            |  |
| Raccordements à l'air comprimé                              |                     |                                  | 3 x 3/4" et 1 x 2"        |            |           |            |            |            |                               |            | 1 x 2"                    |            |  |
| Niv. de pression acoust. <sup>4)</sup>                      | dB(A) LPA           |                                  | 71                        |            |           |            |            |            |                               |            |                           |            |  |

<sup>1)</sup> Selon ISO 1217 Ed. 4 2009 Annexe D <sup>2)</sup> Poids de service avec du matériel d'exploitation, sans options <sup>3)</sup> Tous les modèles sont disponibles sur patins et sur châssis  
<sup>4)</sup> Niveau de pression sonore conf. à la norme PNEUROP PN8NTC2.2 à 7 m

### AirPlus – De nombreuses options pour de nombreuses applications

► **Réfrigérant final intégré<sup>5)</sup>**  
avec séparation automatique des condensats. Réduit la teneur en eau de l'air comprimé. Échangeur de chaleur intégré et monté en aval, grâce auquel la chaleur de l'huile compresseur est utilisée pour réchauffer l'air comprimé

**Combinaison de filtres ultrafins intégrée<sup>5)</sup>**  
(en complément au réfrigérant final suscité), traitement de l'air par des filtres ultrafins conformément à la norme ISO 8573.1, y compris ZTV-ING partie 3 alinéa 4 avec une teneur en huile résiduelle inférieure à 0,01 ppm

- **Soupape Chalwyn**
- **Pare-étincelles**
- **Système de démarrage/arrêt à distance**
- **Cadre de montage** pour montage sur camion
- **Cadre sur patins** pour installation fixe sur des chantiers
- **Couleurs personnalisables**
- **Aide au démarrage à froid**  
Permet un démarrage fiable même par une température ambiante de -25 °C

<sup>5)</sup> Disponible uniquement pour les types suivants : C200 TS-14, C210 TS-12, C220 TS-10, C230 TS-9, C240 TS-14, C250 TS-12, C260 TS-10 et C270 TS-9